

Thermo Scientific 的 APEX 100 金属探测器为当前食品生产厂商提供了基本的，极具成本效益的金属杂质检测功能，采用目前行业领先的高性能金属探测器的核心技术

APEX™ 100 金属探测器

包装和过程应用中经济型的金属杂质检测机



性能和特点：

- 极高的灵敏度
- 机械设计结构紧凑、耐用，安装简单，性能可靠
- 独特的图标操作界面，多语言支持，自动校准
- 双频选择，自动相位跟踪
- 专用滤波器提高潮湿等有产品效应时的灵敏度和稳定性
- 可根据客户要求，灵活和 Thermo Scientific 输送机系统联用

Thermo Scientific 的 APEX 100 金属探测器为当前食品生产厂商提供了各种各样的金属杂质检测功能，采用同样的 APEX 系列电磁和软件技术；不仅能检测最常见的金属杂质，还能满足极具成本意识的客户要求。

Thermo Scientific 的全球服务网络，为 APEX 100 提供技术支持，满足食品行业的环境和卫生要求。操作具备故障自动安全功能，并通过全部测试，满足 IP65/NEMA4/ATEX 要求。所有部件均采用食品级材料，包括不锈钢外壳和 ABS 控制面板。

APEX 100 可选部件包括从 DSP 转换到 APEX 的安装工具包，现场压缩法兰，认证测试片，剔除确认/箱满传感器，各种订制的输送机系统。

Thermo Fisher Scientific 为食品，制药，饮料行业提供先进的实验室检测和在线检测仪器。我们拥有 50 多年高质量，极具成本效益的金属杂质检测经验，被誉为行业的领先者。我们的解决方案不仅包括针对各种应用的金属探测器，还包括 X 射线检测系统。

规格

APEX™ 100 金属探测器

规格

技术参数

结构	外壳为 304 不锈钢，表面拉丝处理；控制面板为 ABS 工程塑料
防护等级	IP 65, NEMA 4, ATEX22 区, 危险区域 Class II Division 2 Groups F&G
工作温度	-10°C 到 40°C (+14°F 到 +104°F)
相对湿度	20% 到 80%，无冷凝
电源	85 伏到 260 伏交流电压，单相，接地，47 赫兹到 65 赫兹，最大 100 瓦
产品速度	0.5 米/分, (1.7 英尺/分) 至 1000 米/分 (3,300 英尺/分)
输出	6 个继电器输出；继电器：250 伏交流，最大 2 安培；50 伏直流，最大 1 安培
输出分配 (可通过菜单选择)	剔除 1, 剔除 2, 故障, 报警, 警告, QA 灯
输入	6 个输入端 - 12 伏直流，用于输入传感器
输入分配 (可通过菜单选择)	速度传感器, 键盘锁, 产品选择 1, 产品选择 2, 输入电子光眼, 剔除确认 (箱满), 剔除确认 2, 外部抑制
安全出口认证	cCSAus, CE, ATEX22 区
制造质量	ISO9001 认证
帮助文件, 用户手册	中文, 英文, 西班牙语, 法语, 德语, 意大利语, 荷兰语

APEX 100 金属探测器尺寸图

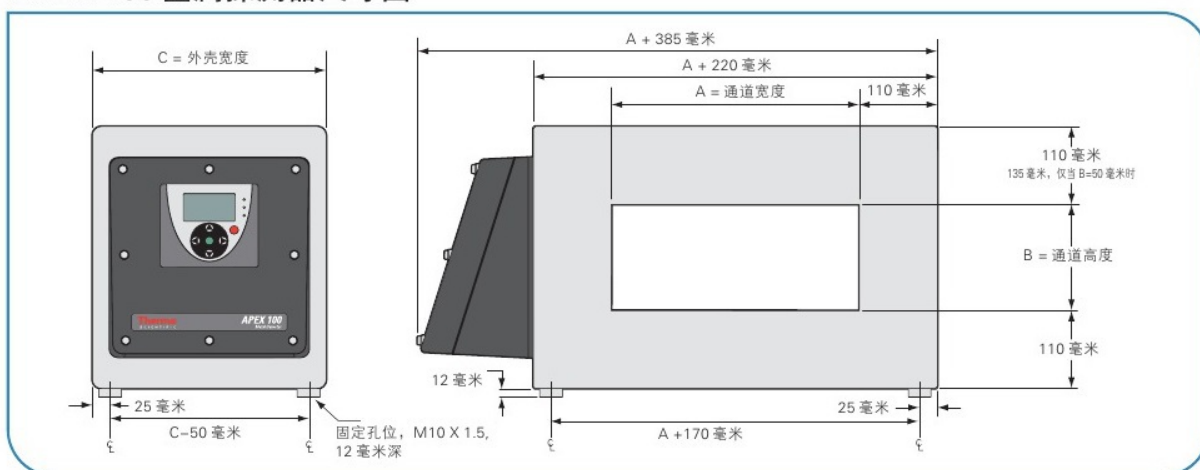

APEX 100 外壳宽度 (C)

		Aperture Width (A)										
		150	200	250	300	350	400	450	500	550	600	650
Aperture Height (B)	100	295	295	295	295	295	295	295	295	295	295	295
	125	295	295	295	295	295	295	295	295	295	295	295
	150	295	295	295	295	295	295	295	295	295	295	295
	175		295	295	295	295	295	295	295	295	295	295
	200		295	295	295	295	295	295	295	295	295	295
	250			330	330	330	330	330	330	330	330	330
	300				330	330	330	330	330	330	330	330
	350					380	380	380	380	380	380	380
	400						380	380	380	380	380	380
	450							380	380	380	380	380

©2007 Thermo Fisher Scientific Inc. 版权所有。所有商标均属 Thermo Fisher Scientific Inc. 及其子公司所有。不同操作条件下，结果可能是不同的。产品规格、术语及价格均可能发生变更。部分产品可能未在某个国家销售。欲了解详情，请咨询当地销售代表。

香港及澳門代理商
Agent of HK & Macau

ANEL

APEX NOBLE EQUIPMENT LTD.

雅麗盈設備有限公司

香港荃灣柴灣角街95號華俊工業中心18樓05號室
Flat 5, 18/F, Wah Chun Industrial Centre,
95 Chai Wan Kok Street, Tsuen Wan, New Territories, Hong Kong
Mobile: 852-94505051, 853-62839652, 86-14715675669
Tel: 852-36901333, 36901338, Fax: 852-36901339
Website: www.anel.com.hk